

BP 0050

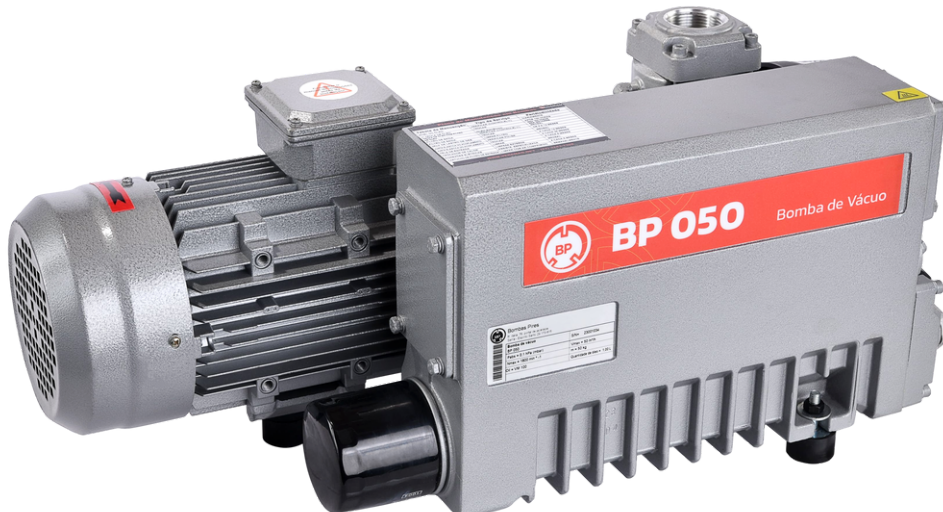

Bombas de vácuo de palhetas rotativas lubrificadas a óleo

BOMBAS PIRES



Confiabilidade Inovadora

Nossa Missão: Transformar a confiabilidade em inovação

Construção Incrivelmente Durável

Construídas para resistir ao teste do tempo, nossas bombas de vácuo apresentam uma construção robusta e palhetas de alto desempenho, reforçadas com tecnologia de última geração. Nossas palhetas são projetadas para durar, garantindo uma longa vida útil.

Flexibilidade Adaptável

Entendemos que cada cliente é único, assim como suas necessidades. Oferecemos uma ampla variedade de opções de design que se adaptam facilmente aos processos individuais de cada cliente. Nossa flexibilidade é sua vantagem.

Acessórios

- Válvula de lastro de gás
- Interruptor do nível de óleo
- Óleos da bomba de vácuo para todas as aplicações
- Vacuômetros para controle de qualidade
- Vários filtros de entrada • Medidor de pressão do filtro
- Unidade reguladora de vácuo
- Filtros para proteção da linha

BP 0050



Bombas de vácuo de palhetas rotativas lubrificadas a óleo

BOMBAS PIRES

desenho cotado

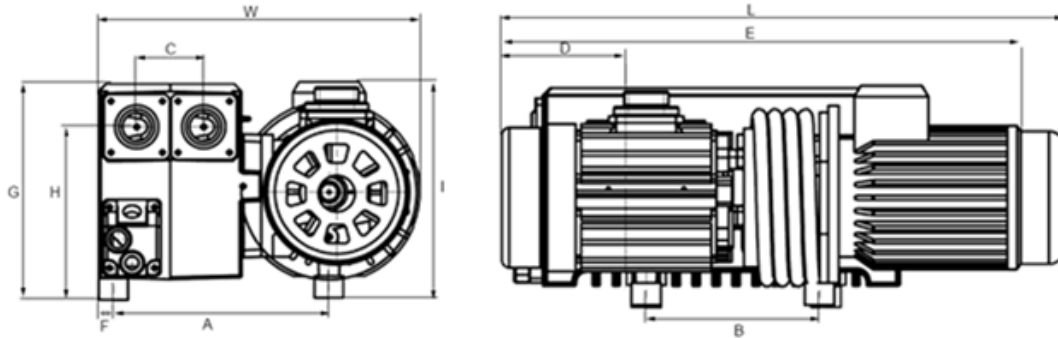

Modelo	A	B	C	D	E	F	G	H	I	L	W
BP 050	180	330	/	150	570	16	265	210	264	650	280
BP 063	285	325	94	140	560	16	295	235	295	650	420
BP 120	285	355	94	170	620	16	295	235	295	710	430

BP 0050

Capacidade nominal de bombeamento	50 m ³ /h
Pressão final	0,1 hPa (mbar)
Potência nominal do motor	1,5 kW
Velocidade nominal do motor	1728 rpm
Nível de ruído (ISSO 2151)	63 dB (A)
Capacidade de óleo	1,0 l
Peso aprox.	45 kg
Dimensões (L x C x A)	650 x 280 x 265 mm
Entrada de gás/Saída de gás	G 1¼"

Gostaria de saber mais?

Entre em contato conosco!

vendas@bombaspires.com.br ou www.bombaspires.com.br